

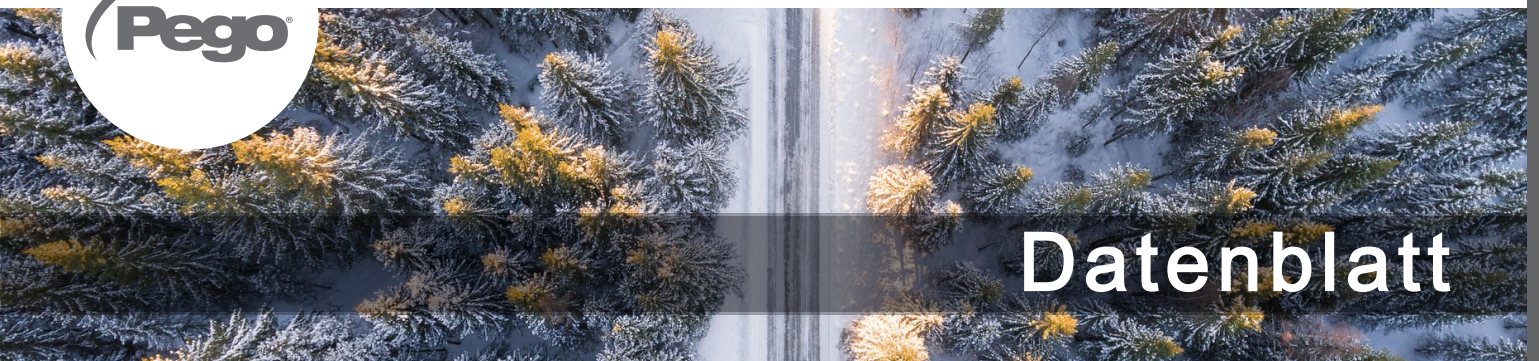

CONTROL INSTRUMENTS

LED EXPERT 30
LED EXPERT 60
LED EXPERT 120



Datenblatt

LED LEUCHTEN

LED LEUCHTEN 300 / 600 und 1200 mm

LED 30 / 60 und 120

Die Leuchten der Expert LED Serie stellt die ideale Lösung für Ihre Kühlzelle dar. Dank Verwendung der LED Technology tragen diese Leuchten zur Energieeinsparung bei. Das moderne und dünne Design sorgt für wenig Platzbedarf in Ihrer Kühl- oder Tiefkühlzelle.



LED 30 / 60 und 120

Direkter Anschluß 230 VAC. Nicht dimmbar.
Leuchtenlänge in 300 mm, 600 mm und 1200 mm
lieferbar. Netzleitung 1000 mm integriert, bzw. bereits
angeschlossen.

Anwendungsgebiete:

- Kühl- und Tiefkühlräume
- Lagerräume
- Kellerräume
- Etc.
- Elektrische Abtauung, über Parameter einstellbar.

LED LEUCHTEN

LED LEUCHTEN 300 / 600 und 1200 mm

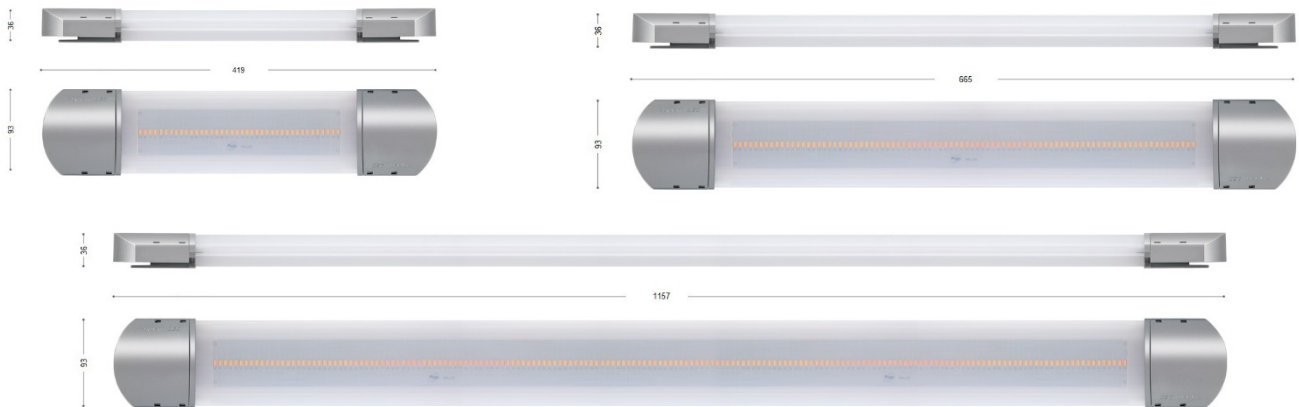

TECHNISCHE DATEN	LED 30	LED 60	LED 120
ABMESSUNGEN	419 x 93 x 36 mm	665 x 93 x 36 mm	1157 x 93 x 36 mm
GEWICHT	0,35 kg	0,65 kg	1,3 kg
SCHUTZART	IP 65	IP 65	IP65
SPANNUNGSVERSORGUNG	230 VAC +/- 10% 50/60 Hz	230 VAC +/- 10% 50/60 Hz	230 VAC +/- 10% 50/60 Hz
ANSCHLUSSART	Wechselspannung 230 VAC	Wechselspannung 230 VAC	Wechselspannung 230 VAC
UMGEBUNGSTEMPERATUR	-30 bis +40°C	-30 bis +40°C	-30 bis +40°C
LAGERTEMPERATUR	-35 bis +70°C	-35 bis +70°C	-35 bis +70°C
UMGEBUNGSFEUCHTIGKEIT	<90% RH	<90% RH	<90% RH
ELEKTRONIK	Integriert	Integriert	Integriert
LEISTUNGS-AUFNAHME	8W	16,5W	33,5W
WIRKUNGS-GRAD	> 0,9	> 0,9	> 0,9
LICHTSTROM	700 lumen	1570 lumen	3250 lumen
FARBTEMPERATUR	5700 K (Kaltweiß)	5700 K (Kaltweiß)	5700 K (Kaltweiß)
FARBWIEDERGABE-INDEX	> 80	> 80	> 80
VERBINDUNG	Vorverkabelte Leitung 100 mm	Vorverkabelte Leitung 100 mm	Vorverkabelte Leitung 100 mm
INSTALLATION	Einzel mittels Schrauben	Einzel mittels Schrauben	Einzel mittels Schrauben
BELEUCHTUNG	LED, nicht wechselbar	LED, nicht wechselbar	LED, nicht wechselbar
EINSCHALTVERZÖGERUNG	< 0,2 sek.	< 0,2 sek.	< 0,2 sek.
AUFWÄRMZEIT	Keine, sofortige Leuchtstärke	Keine, sofortige Leuchtstärke	Keine, sofortige Leuchtstärke
EIN-AUS-SCHALTZYKLEN	100.000	100.000	100.000
LEBENSDAUER	50.000 h	50.000 h	50.000 h
GEHÄUSEMATERIAL	Polycarbonat selbstlöschend V0	Polycarbonat selbstlöschend V0	Polycarbonat selbstlöschend V0
SCHUTZKLASSE	II	II	II



CI GmbH CONTROL INSTRUMENTS

Baumschulenweg 10 - 70736 Fellbach - DE

 www.ci-gmbh.com

 info@ci-gmbh.com

 + 49 711 65883-0